

CAT®

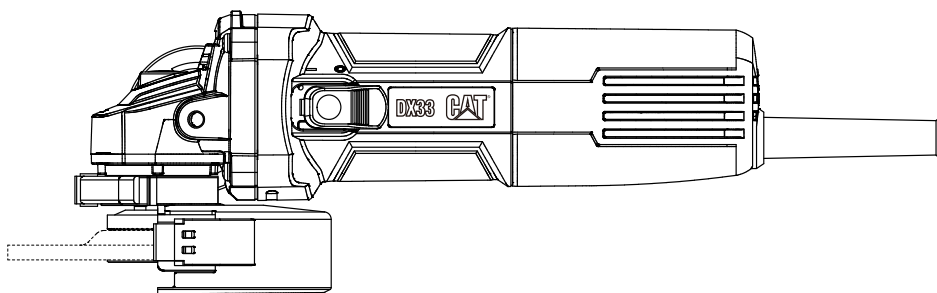

900W

DX33



| | | | |
|-----|-------------------------|----|------------------------|
| EN | Angle grinder | DK | Vinkelsliber |
| DE | Winkelschleifer | PL | Szlifierka kątowa |
| FR | Meuleuse à angle | BG | Ъглов шлайф |
| IT | Smerigliatrice angolare | HU | Kézi sarokcsiszoló gép |
| ES | Amoladora angular | RO | Unghi polizor |
| NL | Haakse slijpmachine | CZ | Úhlová bruska |
| PT | Rebarbadora angular | SK | Uhlová brúska |
| SV | Vinkelslip | SL | Kotni brusilnik |
| FIN | Kulmahiomakone | TR | Köşe öğütücü |
| NOR | Vinkelslipestol | AR | مجلخة زاوية |

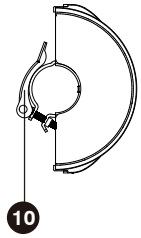
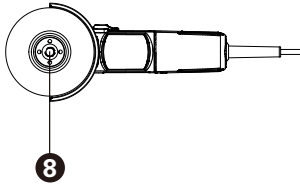
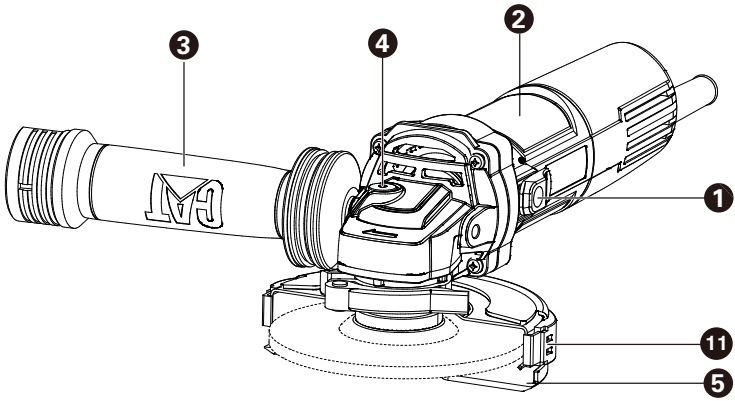

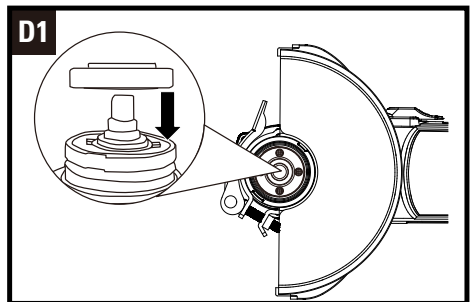
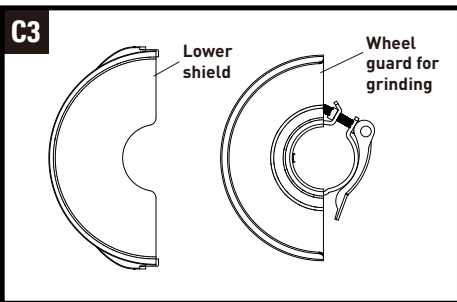
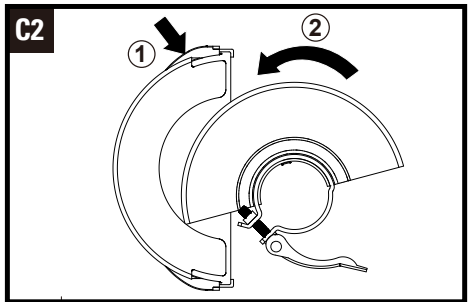
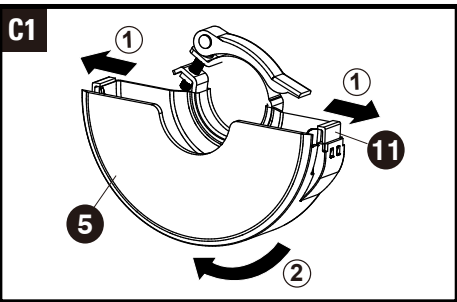
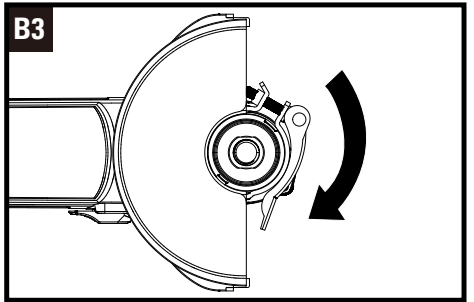
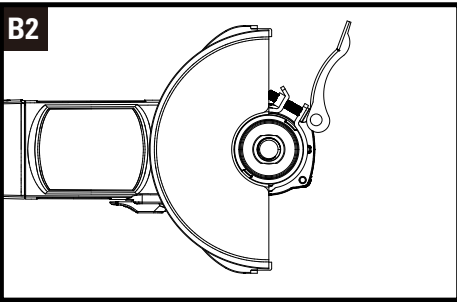
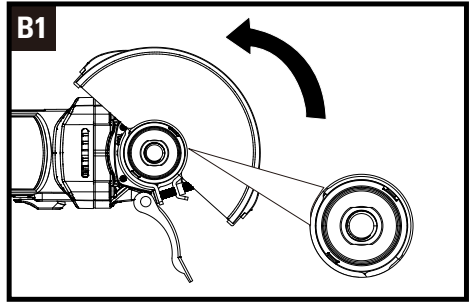
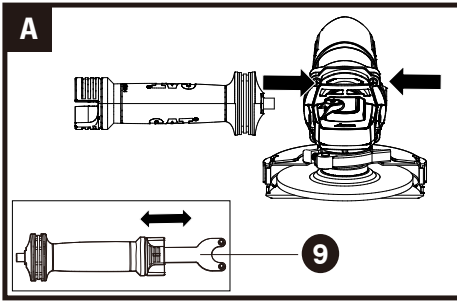

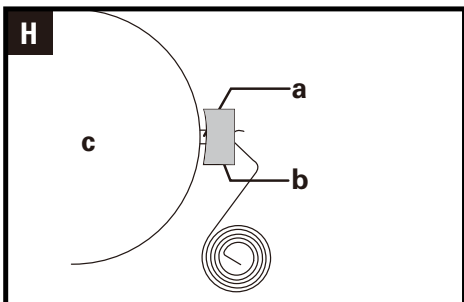
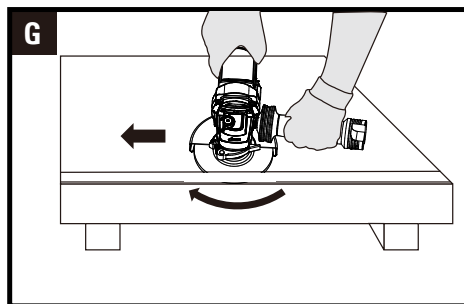
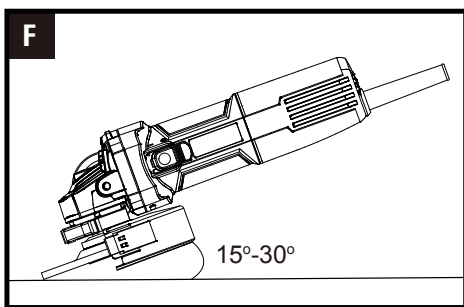
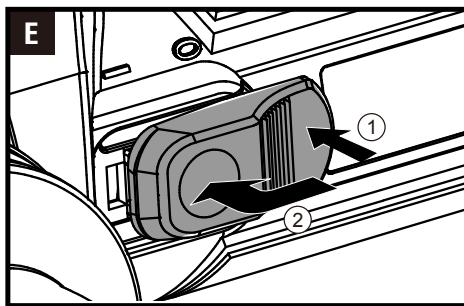
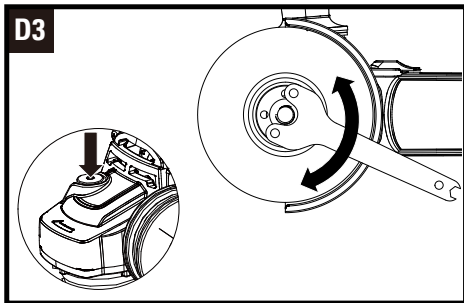
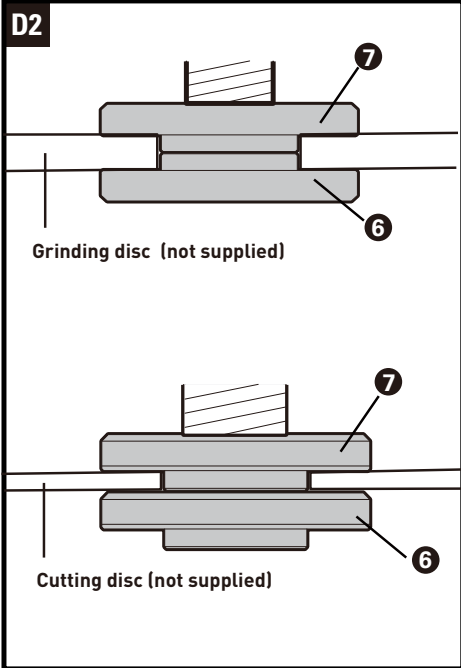

ОРИГИНАЛНИ ИНСТРУКЦИИ БЕЗОПАСНОСТ НА ПРОДУКТА ОБЩИ ПРЕДУПРЕЖДЕНИЯ ЗА БЕЗОПАСНОСТ ЗА ЕЛЕКТРОИНСТРУМЕНТИ



ПРЕДУПРЕЖДЕНИЕ Прочетете всички предупреждения за безопасност и всички инструкции. Неспазването на всички посочени инструкции може да доведе до токов удар, пожар и/или сериозно нараняване.

Запазете всички предупреждения и инструкции за бъдеща справка.

Терминът „електроинструмент“ в предупреждението се отнася за вашите електроинструменти, захранвани от мрежата (с кабел) или за електроинструментите, работещи с батерия (без кабел).

1. БЕЗОПАСНОСТ НА РАБОТНОТО МЯСТО

- Поддържайте работното място чисто и добре осветено.** Разхвърляните или тъмни места предизвикват инциденти.
- Не работете с електроинструменти в експлозивни атмосфери** като например при наличие на запалими течности, газове или прах. Електроинструментите произвеждат искри, които могат да запалят прах или изпарения.
- Децата и наблюдателите трябва да стоят настрана, докато работите с електроинструмента.** Разсейването може да доведе до загуба на контрол.

2. Електрическа безопасност

- Щепселите на електроинструментите трябва да съответстват на контактите. Никога не модифицирайте щепсела по никакъв начин. Не използвайте никакви адаптерни щепсели със заземени електроинструменти.** Немодифицираните щепсели и подходящите контакти ще намалят риска от токов удар.
- Избягвайте контакт на тялото със заземени повърхности, като тръби, радиатори, кухненски печки и хладилници.** Съществува повишен риск от токов удар, ако тялото ви бъде заземено.
- Не излагайте електроинструментите на дъжд или влажни условия.** Водата, навлизаща в електроинструмента, ще увеличи риска от токов удар.
- Не повреждайте кабела. Никога не използвайте кабела, за да носите, дърпате или изключвате електроинструмента.** Дръжте кабела далеч от топлина, масло, остри ръбове или движещи се части. Повредените или заплетени кабели повишават риска от токов удар.
- Когато работите с електроинструмент на открито, използвайте удължителен кабел, подходящ за употреба на открито.** Употребата на кабел, подходящ за употреба на

открито, намалява риска от токов удар.

- Ако е наложително да работите с електроинструмента във влажно място, използвайте защитено захранване с дефектнотокова защита (ДТЗ).** Използването на ДТЗ намалява риска от токов удар.

3. Лична безопасност

- Бъдете нащрек, внимавайте какво правите и използвайте здравия си разум, когато работите с електроинструмент. Не използвайте електроинструмент, когато сте изморени или под влияние на наркотици, алкохол или лекарства.** Момент невнимание при работа с електроинструмент може да доведе до сериозни наранявания.
 - Използвайте лични предпазни средства.** Винаги носете защитни очила. Предпазните средства като праховата маска, предпазни обувки против пързаляне, каска или антифони, използвани за подходящите условия, ще намалят нараняванията.
 - Предотвратяване на неволно стартиране. Уверете се, че превключвателят е в позиция изкл. (off), преди свързване към източник на захранване и/или батерияен пакет, вземане или носене на инструмента.** Носенето на електроинструменти с пръст върху превключвателя или енергизирането им при натиснат превключвател може да доведе до злополуки.
 - Отстранете всеки регулиращ ключ или гаечен ключ преди да включите инструмента.** Гаечен ключ или друг ключ, прикрепен към въртяща се част на електроинструмента, може да доведе до наранявания.
 - Не дръжте инструмента твърде далече. Непрекъснато спазвайте подходящо положение и баланс.** Това спомага за по-доброто управление на електроинструмента в непредвидени ситуации.
 - Носете подходящо облекло. Не носете широки дрехи или бижута. Дръжте косата и дрехите си далеч от движещите се части.** Широките дрехи, бижута или дългата коса могат да бъдат захванати от движещите се части.
 - Ако са осигурени устройства за свързване на уреди за извличане и събиране на прах, уверете се, че те са свързани и се използват правилно.** Използването на прахоуловители може да намали опасностите, свързани с праха.
- ## 4. Използване и грижа за електроинструмента
- Не претоварвайте електроинструмента. Използвайте правилния електроинструмент за вашите нужди.** Правилният електроинструмент ще свърши работата по-добре и по-безопасно при скоростта, за която е проектиран.
 - Не използвайте електроинструмента, ако превключвателят не го включва и изключва.** Всеки електроинструмент, който не може да се управлява с превключвателя, е опасен и трябва да бъде ремонтиран.
 - Изключете щепсела от източника**

на **захранване и / или извадете** батерияния пакет, ако се **разглобява**, от електроинструмента, преди да **направите каквито и да е настройки**, да **смените аксесоарите** или да **съхранявате електроинструментите**. Подобни превентивни предпазни мерки намаляват риска от включване на електроинструмента по невнимание.

- d) Съхранявайте електроинструментите** на място, недостъпно за деца, и не позволявайте на лица, които не са запознати с електроинструмента или с тези инструкции, да работят с електроинструмента. Електроинструментите са опасни в ръцете на необучени потребители.
- e) Грижете се за електроинструментите и аксесоарите.** Проверявайте за неправилно подравняване или свързване на движещите се части, счупване на части и всъщност други състояния, които могат да повлияят на работата на електроинструмента. При повреда, ремонтирайте инструмента преди употреба. Много злополуки са причинени от лошо поддържани електроинструменти.
- f) Поддържайте режещите инструменти остри и чисти.** Правилно поддържаните режещи инструменти с остри режещи ръбове е по-малко вероятно да засичат при работа и са по-лесни за управление.
- g) Използвайте електроинструментите, аксесоарите и резците според настоящите инструкции, като отчитате условията на работа и работата, която трябва ще се извършва.** Употребата на електроинструмента за операции, различни от тези, за които е предназначен, може да доведе до опасни ситуации.

5. Обслужване

- a) Вашият електроинструмент трябва да се обслужва от квалифицирано лице, което използва само оригинални резервни части.** Това ще гарантира запазването на безопасността на електроинструмента.

ИНСТРУКЦИИ ЗА БЕЗОПАСНОСТ ЗА ВСИЧКИ ОПЕРАЦИИ

Предупреждения за безопасност, характерни за операции по шлайфане или абразивно рязане:

- a) Този електроинструмент е предназначен да работи като шлайф или инструмент за рязане. Прочетете всички предупреждения за безопасност, инструкции, илюстрации и спецификации, предоставени с този електроинструмент.** Неспазването на всички инструкции, изброени по-долу, може да доведе до токов удар, пожар и/или сериозно нараняване.
- b) Не се препоръчва с този електроинструмент да се извършват операции като шлайфане, почистване с телена четка, полиране.** Операции, за които електроинструментът не е проектиран, могат да създадат опасност и да причинят телесни наранявания.
- c) Не използвайте аксесоари, които не са специално проектирани и препоръчани**

от производителя на инструмента. Това, че аксесоарът може да бъде прикрепен към електроинструмента, не е гаранция за безопасна работа.

- d) Номиналната скорост на аксесоара трябва да е най-малко равна на максималната скорост, отбелязана върху електроинструмента.** Аксесоари, работещи с по-висока от номиналната си скорост, могат да се счупят и да се разлетят.
- e) Външният диаметър и дебелината на аксесоара трябва да са в рамките на номиналния капацитет на вашия електроинструмент.** Неправилно оразмерените принадлежности не могат да бъдат адекватно защитени или контролирани.
- f) Монтажната резба на аксесоарите трябва да съответства на резбата на шпиндела на шлайфмашината. За аксесоари, монтирани чрез фланци, отворът на аксесоара трябва да съответства на диаметъра на фланеца.** Аксесоарите, които не съответстват на монтажния хардуер на електроинструмента, ще излязат от равновесие, ще вибрират прекомерно и могат да доведат до загуба на контрол.
- g) Не използвайте повреден аксесоар.** Преди всяка употреба проверявайте аксесоарите, като например абразивните дискове за стружки и пукнатини, подложката за пукнатини, разкъсване или прекомерно износване, телената четка за разхлабени или напукани жици. Ако електроинструментът или аксесоарът бъде изпуснат, проверете дали не е повреден или монтирайте изправен аксесоар. След като проверите и монтирате аксесоар, застанете на разстояние от равнината на въртящата се аксесоар и пуснете електроинструмента на максимална скорост на празен ход за една минута. Повредените аксесоари обикновено се разпадат по време на този тест.
- h) Носете лични предпазни средства. В зависимост от приложението използвайте предпазен щит за лице, предпазна маска или предпазни очила. По целесъобразност носете противопохова маска, предпазни средства за слуха, ръкавици и престилка за работа, която може да спира малки абразивни частици или частици от детайли. Защитата на очите трябва да може да спира летящи отломки, получени при различни операции. Противопоховата маска или респираторът трябва да могат да филтрират частиците, генерирани от вашата работа.** Продължителното излагане на шум с висок интензитет може да доведе до загуба на слуха.
- i) Дръжте минувачите на безопасна разстояние от работната зона. Всеки, който влиза в работната зона, трябва да носи лични предпазни средства. Фрагменти от обработвания детайл или от счупен аксесоар могат да отлетят и да причинят наранявания извън непосредствената зона на работа.**
- j) Дръжте електрическия инструмент за изолираните повърхности за захващане само, когато извършвате операция, при която режещият инструмент може да се докосне до скрити кабели. Контакт**

с проводник "под напрежение", може предаде "напрежението" на откритите метални части на електроинструмента и да причини токов удар на оператора.

- к) Дръжте захранващия кабел далеч от въртящия се аксесоар.** Ако изгубите контрол, кабелът може да бъде отрязан или да се закачи, а дланта или ръката Ви може да бъде издърпана във въртящия се аксесоар.
- l) Никога не поставяйте електрическия инструмент, докато аксесоарът не спре напълно.** Въртящият се аксесоар може да захване повърхността и да отнеме електрическия инструмент от контрола ви.
- м) Не пускайте електрическия инструмент, докато го носите отстрана.** Случаен контакт с въртящия се аксесоар може да закачи дрехите ви и да дръпне аксесоара към тялото ви.
- п) Редовно почиствайте въздушните отвори на електрическия инструмент.** Вентилаторът на двигателя засмуква праха вътре в корпуса и прекомерното натрупване на прахообразен метал може да доведе до опасности, свързани с електричеството.
- о) Не работете с електрическия инструмент в близост до запалими материали.** Тези материали могат да се запалят от искри.
- р) Не използвайте аксесоари, които изискват охлаждащи течности.** Използването на вода или други охлаждащи течности може да доведе до токов удар или поражение от електрически ток.
- q) При работа ръката ви трябва да държи ръкохватката.** Винаги използвайте допълнителните ръкохватки, доставени с инструмента. Загубата на контрол може да предизвика телесни повреди.

ПО-НАТАТЪШНИ ИНСТРУКЦИИ ЗА БЕЗОПАСНОСТ ЗА ВСИЧКИ ОПЕРАЦИИ

Предупреждения за откат и подобни

Откатът е внезапна реакция на притиснатото или заклещено въртящо се колело, подложка, четка или друг аксесоар. Притискането или заклещването води до бързо спиране на въртящия се аксесоар, което от своя страна води до изтласкване на неконтролирания електрически инструмент в посока, обратна на въртенето на аксесоара в точката на заклещване.

Например, ако абразивен диск се заклепи или притисне от детайла, ръбът на диска, който навлиза в точката на притискане, може да се захване в повърхността на материала, което води до изкачване или изхвърляне на диска. Колелото може да изскочи към оператора или да се отдалечи от него в зависимост от посоката на движението на колелото в точката на притискане. Абразивните колела могат също да се счупят при същите условия.

Откатът е резултат от неправилна употреба на електрическия инструмент и/или неправилни работни процедури или условия и може да бъде избегнат чрез предприемане на подходящи предпазни мерки, както е посочено по-долу.

- a) Поддържайте здрав захват на електрическия инструмент и позиционирайте тялото и ръката си така, че**

да можете да устоите на силите на отката. Винаги използвайте спомагателна дръжка, ако е предвидена, за максимален контрол върху реакцията на откат или въртящ момент по време на стартиране. Операторът може да контролира реакциите на въртящия момент или силите на откат, ако се вземат подходящи предпазни мерки.

- b) Никога не поставяйте ръката си близо до въртящия се аксесоар.** Аксесоарът може да отблъсне ръката ви.
- с) Не поставяйте тялото си в зоната, където електрическият инструмент ще се движи, ако възникне откат.** Откатът ще задвижва инструмента в посока, обратна на движението на колелото в точката на захващане.
- d) Обърнете специално внимание при работа с ъгли, остри ръбове и др.** Избягвайте отскачането и закачането на аксесоара. Ъглите, острите ръбове или подскачането могат да прихванат въртящия се аксесоар и да причинят загуба на контрол или откат.
- e) Не закачайте верижен трион за дърво или събчато острие за трион.** Такива остриета създават чести откати и загуба на контрол.

ПРЕДУПРЕЖДЕНИЯ ЗА БЕЗОПАСНОСТ, ХАРАКТЕРНИ ЗА ОПЕРАЦИИ ПО ШЛАЙФАНЕ ИЛИ АБРАЗивно РЯЗАНЕ

Предупреждения за безопасност, специфични за шлайфане и абразивно рязане:

- a) Използвайте само типове колела, които се препоръчват за вашия електрически инструмент и специфичния предпазител, проектиран за избраното колело.** Колелата, за които електрическият инструмент не е проектиран, не могат да бъдат адекватно защитени и са опасни.
- b) Шлайфащата повърхност на централно разположените дискове трябва да се монтира под равнината на ръба на предпазителя.** Неправилно монтирано колело, което излиза през равнината на ръба на предпазителя, не може да бъде адекватно защитено.
- с) Предпазителят трябва да бъде надеждно закрепен към електрическия инструмент и да бъде разположен за максимална безопасност, така че най-малката част от колелото да бъде изложена към оператора.** Предпазителят предпазва оператора от счупени парчета от колелото, случаен контакт с колелото и искри, които могат да възпламенят облеклото.
- d) Колелата трябва да се използват само за препоръчаните приложения.** Например: не шлифовайте със страната на диска за рязане. Абразивните дискове за рязане са предназначени за периферно шлайфане, като страничните сили, прилагани върху тези дискове, могат да доведат до тяхното счупване.
- e) Винаги използвайте неповредени фланци,**

които са с правилен размер и форма за избраното колело. Правилните фланци на колелата поддържат колелото, като по този начин намаляват възможността за счупване на колелото. Фланците за отрезни дискове могат да се различават от фланците за шлифовъчни дискове.

- f) Не използвайте износени колела от по-големи електрически инструменти.** Колелото, предназначено за по-голям електрически инструмент, не е подходящо за по-високата скорост на по-малък инструмент и може да се счука.

ДОПЪЛНИТЕЛНИ ИНСТРУКЦИИ ЗА БЕЗОПАСНОСТ ПРИ ОПЕРАЦИИ ПО РЯЗАНЕ

Допълнителни предупреждения за безопасност, специфични за абразивни операции на рязане:

- a) Не задръствайте режещия диск и не прилагайте прекомерен натиск. Не се опитвайте да постигнете прекомерна дълбочина на рязане.** Прекомерното натоварване на колелото увеличава натоварването и податливостта на усукване или засядане на колелото в разреза и възможността за откат или счупване на колелото.
- b) Не поставяйте тялото си на една линия с въртящото се колело и зад него.** Когато колелото в точката на задействане се отдалечава от тялото ви, възможният откат може да насочи въртящото се колело и електроинструмента директно към вас.
- c) При засядане на колелото или при прекъсване на рязането по някаква причина изключете електроинструмента и го дръжте неподвижен, докато колелото спре напълно. Никога не се опитвайте да извадите режещото колело от среза, докато колелото е в движение, в противен случай може да възникне откат.** Проучете и предприемете коригиращи действия, за да отстраните причината за засядането на колелата.
- d) Не рестартирайте операцията по рязане в обработвания детайл. Оставете колелото да достигне пълна скорост и внимателно**

навлезте отново в разреза. Колелото може да се заклепчи, да тръгне нагоре или да отскочи, ако електроинструментът се стартира отново в обработвания детайл.

- e) Поддържайте панели или други детайли с големи размери, за да сведете до минимум риска от притискане и откат на колелото.** Големите детайли са склонни да увисват под собственото си тегло. Опорите трябва да се поставят под детайла близо до линията на рязане и близо до ръба на детайла от двете страни на колелото.
- f) Бъдете особено внимателни, когато правите "джобен разрез" в съществуващи стени или други слепи зони.** Изпълнелото колело може да пререже газове или водни тръби, електрически кабели или предмети, които могат да предизвикат откат.

СИМВОЛИ



За да се намали риска от нараняване, потребителят трябва да прочете ръководството с инструкции



Предупреждение



Носете антифони



Носете защитни очила



Носете прахова маска



Двойна изолация



Излезлите от употреба електрически продукти не бива да бъдат изхвърляни заедно с битовите отпадъци. Моля, използвайте рециклиращи съоръжения там, където има такива. Информация за рециклирането можете да получите от местните власти или от съответния търговец на дребно.

СПИСЪК С КОМПОНЕНТИ

| |
|--|
| 1. ПРЕВКЛЮЧВАТЕЛ ЗА ВКЛЮЧВАНЕ/ИЗКЛЮЧВАНЕ |
| 2. ЗОНА НА РЪКОХВАТКАТА |
| 3. СПОМАГАТЕЛНА ДРЪЖКА |
| 4. БУТОН ЗА ЗАКЛЮЧВАНЕ НА ШПИНДЕЛА |
| 5. 2-В-1 ПРЕДПАЗИТЕЛ ЗА ДИСКА (ШЛИФОВЪЧЕН/ОТРЕЗЕН) |
| 6. ВЪНШЕН ФЛАНЕЦ |
| 7. ВЪТРЕШЕН ФЛАНЕЦ |
| 8. ШПИНДЕЛ |
| 9. ВИНТОВ КЛЮЧ |
| 10. ЛОСТ ЗА ПРИТИСКАНЕ НА ПРЕДПАЗИТЕЛЯ |
| 11. ЗАКЛЮЧВАЩ ПАЛЕЦ |

ТЕХНИЧЕСКИ ДАННИ

Обозначение на типа DX33 (33 - обозначение на машината, представител на Ъглошлайф)

| | |
|-------------------|------------------|
| Напрежение | 220-240V~50/60Hz |
| Номинална мощност | 900 W |
| Номинална скорост | 12000 /min |
| Размер на диска | 125mm |
| Резба на шпиндела | M14 |
| Клас на защита | □ /II |
| Тегло на машината | 1.8 kg |

ИНФОРМАЦИЯ ЗА ШУМА

| | |
|---|-----------------------|
| Претеглено звуково налягане | L_{pA} : 83.6dB (A) |
| Претеглена звукова мощност | L_{wA} : 94.6dB (A) |
| K_{pA} & K_{wA} | 3.0dB (A) |
| Носете антифони.  | |

ИНФОРМАЦИЯ ЗА ВИБРАЦИИТЕ

| | |
|--|--|
| Общи стойности на вибрациите (триакс векторна сума), определени в съответствие с EN 60745: | |
| Повърхностно шлифование | Емисионна стойност на вибрациите: $a_{h,AG} = 4.320 \text{ m/s}^2$ (Основна дръжка) |
| | Емисионна стойност на вибрациите: $a_{h,AG} = 3.850 \text{ m/s}^2$ (Спомагателна дръжка) |
| | Несигурност $K = 1.5 \text{ m/s}^2$ |

- Декларираната обща стойност на вибрациите и декларираната стойност на емисиите на шум са измерени в съответствие със стандартен метод за измерване и могат да бъдат използвани за сравняване на един инструмент с друг.

- Декларираната обща стойност на вибрациите и декларираната емисия на шум може да се използва и за предварителна оценка на експозицията.

⚠ ПРЕДУПРЕЖДЕНИЕ: Стойността на емисиите на вибрации и шум при реално използване на електроинструмента може да се различава от декларираната стойност в зависимост от начините, по които инструментът се използва, в зависимост от детайла, който се обработва, и в зависимост от следните примери и други варианти за начина на използване на инструмента:

Как се използва инструментът и материалите, които се режат или пробиват.

Добро състояние и правилна поддръжка на инструмента.

Използване на правилните аксесоари за инструмента и поддържането му остър и в добро състояние.

Стегнат захват на ръкохватките и използване на противовибрационни и противощумови аксесоари. Употреба на инструмента според дизайна му и тези инструкции.

Този инструмент може да предизвика синдром на вибрация „ръка-рамо“, ако употребата му не се управлява адекватно.

⚠ ПРЕДУПРЕЖДЕНИЕ: За да бъде точна, оценката на нивото на експозиция в реалните условия на употреба трябва също да вземе предвид всички части от работния цикъл, като например времето, през което инструментът е изключен и когато работи на празен ход без реално да извършва работа. Това може значително да намали нивото на експозиция през общия работен период.

Как да намалите риска от експозиция на вибрации и шум. Винаги използвайте остри длета, свредла и ножове.

Грижете се за инструмента според тези инструкции и го поддържайте смазан (където е приложимо). Ако инструментът ще се използва редовно, инвестирайте в противовибрационни и противощумови аксесоари.

Планирайте работния си график, за да разпределите употребата на високочестотни инструменти в няколко отделни дни.

АКСЕСОАРИ

| | |
|---|---|
| Спомагателна дръжка | 1 |
| Винтов ключ | 1 |
| 2-в-1 предпазител за диска (шлифовъчен/отрязен) | 1 |

Препоръчваме ви да закупвате вашите аксесоари от същия магазин, от който сте закупили инструмента. Направете справка с опаковката за аксесоари за повече подробности. Персоналът в магазина може да ви съдейства и да ви предложи съвет.

РАБОТНИ ИНСТРУКЦИИ



ЗАБЕЛЕЖКА: Преди да използвате инструмента, прочетете внимателно инструкцията за употреба.

ПРЕДНАЗНАЧЕНИЕ

Машината е предназначена за рязане, грубо обработване на метални и каменни материали без използване на вода. За рязане на метал трябва да се използва специален предпазител за рязане (аксесоар).

Този инструмент може да причини вибрационен синдром на ръката и ръката, ако употребата му не се управлява адекватно.

МОНТАЖ

1. МОНТИРАНЕ НА СПОМАГАТЕЛНАТА ДРЪЖКА (ВЖ. ФИГ. А)

Можете да използвате две позиции на работата за най-безопасно и най-удобно управление на ъглошлайфа.

Спомагателна дръжка за потискане на вибрациите

Спомагателната дръжка за потискане на вибрациите намалява вибрациите, което прави работата по-удобна и сигурна. Вашият инструмент е оборудван със спомагателна дръжка, която може да се използва за съхранение на винтовия ключ.

2. ЗОНИ НА ЗАХВАТ НА РЪЦЕТЕ

Винаги дръжте ъглошлайфа здраво с двете си ръце, когато работите.

3. РЕГУЛИРАНЕ НА ПРЕДПАЗИТЕЛЯ ЗА КОЛЕЛО (ВЖ. ФИГ. В1-В3)

За работа с шлифовъчни или режещи дискове трябва да се монтира предпазител на диска.

Кодовата проекция върху предпазителя на колелото гарантира, че може да се монтира само предпазител, който отговаря на типа машина.

Отворете затягащия лост. Поставете предпазителя на колелото с кодирана издатина в кодирания жлеб на шпиндела на главата на машината и завъртете до необходимото положение (работно положение).

За да закрепите предпазителя на колелото, затворете затягащия лост.

2-в-1 предпазител за диска (шлифовъчен/отрезен) (Вж. фиг. С1-С3)

2-в-1 предпазителят за диска се използва при рязане.

Натиснете заключващия палец от страни на 2-в-1 предпазителя за диска и свалете долния щит. Сега предпазителят за диска се използва за шлифване. Монтирайте отново долния щит, когато използвате инструмента за рязане.

ЗАБЕЛЕЖКА: Когато използвате предпазителя за диск за рязане, се уверете, че заключващият палец е правилно застопорен. В противен случай долният щит може да падне.

4. ПОСТАВЯНЕ НА ДИСКОВЕТЕ (НЕ СА В КОМПЛЕКТА) (ВЖ. ФИГ. D1-D3)

Поставете вътрешния фланец върху шпиндела на инструмента. Поставете диска върху шпиндела на инструмента и вътрешния фланец. Проверете дали е поставен правилно. Напаснете резбования външен фланец и се уверете, че е поставен в правилната

посока за монтирания диск. За шлайфащи дискове (не са в комплекта) фланецът се монтира с повдигнатата част обърната към диска. За режещи дискове (не са в комплекта) фланецът се монтира с повдигнатата част обърната обратно на диска.

Натиснете бутона за заключване на шпиндела и завъртете шпиндела на ръка, докато се заключи. Като държите заключващия бутон натиснат, затегнете външния фланец с гаечния ключ от комплекта.

РАБОТА

1. БУТОН ЗА ЗАКЛЮЧВАНЕ НА ШПИНДЕЛА

Може да се използва само при смяна на диска. Никога не го натискайте, докато дискът се върти.

2. БУТОН ВКЛ./ИЗКЛ. (ВЖ. ФИГ. Е)

За да стартирате електроинструмента, първо натиснете задната част на бутона за вкл./изкл., след това натиснете бутона за вкл./изкл. напред. За да заключите бутона за вкл./изкл. натиснете бутона за вкл./изкл. надолу в предната част, докато се зацепи. За да изключите електроинструмента, освободете бутона вкл./изкл. или, ако е заключен, натиснете за кратко надолу задната част на бутона вкл./изкл. и след това я освободете.

3. ИЗПОЛЗВАНЕ НА ШЛАЙФАЩИЯ ДИСК (ВЖ. ФИГ. F)



ВНИМАНИЕ: Не включвайте шлайфмашината, докато дискът е в контакт с обработвания детайл. Оставете диска да достигне пълната си скорост, преди да започнете да шлифвате.

Дръжте ъглошлайфа с една ръка върху основната дръжка, а другата ръка - здраво около спомагателната дръжка.

Винаги поставяйте предпазителя така, че възможно най-голяма част от открития диск да е насочена далеч от вас.

Бъдете подготвени за поток от искри, когато дискът докосне метала.

За най-добър контрол на инструмента, отнемаме на материал и минимално претоварване, при шлифване поддържайте ъгъл между диска и работната повърхност от приблизително 15°-30°.

Внимавайте, когато работите в ъгли, тъй като контактът с пресичащата се повърхност може да доведе до подскакане или завъртане на шлайфа.

След приключване на шлайфането оставете обработвания детайл да се охладя. Не докосвайте горещата повърхност.

4. РЯЗАНЕ (ВЖ. ФИГ. G)



ПРЕДУПРЕЖДЕНИЕ: Когато режете метал, винаги поставяйте предпазителя на диска за рязане.

Когато режете, не натискайте, не накланяйте и не залялювайте машината. Работете с умерена скорост на подаване, съобразена с материала, който режете. Не намалявайте скоростта на работещ диск чрез прилагане на страничен натиск.

От значение е посоката, в която се извършва рязането. Машината винаги трябва да работи с ход нагоре. Затова никога не местете машината в друга посока! В противен случай съществува опасност тя да бъде изместена неконтролируемо от разреза.

5. КАРБОНОВИ ЧЕТКИ С АВТОМАТИЧНО СПИРАНЕ (ВЖ. ФИГ. Н)

Изключете щепсела от контакта преди да работите по машината.

Когато гуменят накрайник (а) на карбоновата четка (b) е изложен на контакт с комутатора (с), той автоматично ще изключи двигателя. Когато това се случи, двете карбонови четки трябва да бъдат заменени. Карбоновите четки трябва да бъдат чисти и свободно да се плъзгат в държачите. И двете карбонови четки трябва да се сменят едновременно. Използвайте само еднакви карбонови четки.

СЪВЕТИ ПРИ РАБОТА С ЪГЛОШЛАЙФ

1. Винаги стартирайте на празен ход, за да постигнете максимална скорост, след което започнете работата.
2. Не форсирайте диска, за да работи по-бързо; намаляването на скоростта на движение на диска означава по-дълго време на работа.
3. Когато шлайфате, винаги работете с ъгъл 15-30° между диска и заготовката. По-големите ъгли ще направят ръбове в заготовката и ще засенят повърхностното покритие. Движете ъглошлайфа настрани и напред и назад по заготовката.
4. Когато използвате режещ диск, никога не променяйте ъгъла на рязане, в противен случай дискът ще се заклещи и двигателят на ъглошлайфа ще спре или ще счупите диска. Когато режете, правете го единствено в противоположната на въртенето на диска посока. Ако режете в същата посока като въртенето на диска, дискът може да излезе от слота на среза.
5. Когато режете много твърди материали, можете да постигнете най-добър резултат с диамантен диск.
6. Когато използвате диамантен диск, той ще стане много горещ. Ако това стане, ще видите кръг от искри около въртящия се диск. Спрете рязането и оставете двигателя да се охлади на празен ход за 2-3 минути.
7. Винаги проверявайте дали заготовката е здраво закрепена или захваната, за да предотвратите разместване.

ОТСТРАНЯВАНЕ НА НЕИЗПРАВНОСТИ

Въпреки че работата с ъглошлайфа е много лесна, ако срещнете затруднения, проверете следното:

1. Ако ъглошлайфът не работи, проверете захванването в контакта.
2. Ако дискът на ъглошлайфа трепти или вибрира, проверете дали външният фланец е затегнат и дали дискът е разположен правилно върху плочата на фланеца.
3. Ако дискът е видимо повреден, не го използвайте, тъй като повреденият диск може да се разпадне; свалете го и го сменете с нов. Изхвърляйте старите дискове по подходящия начин.
4. Ако работите с алуминий или друга мека сплав, дискът бързо ще се запуши и няма да шлайфа ефективно.
5. Ако проблемът не може да бъде отстранен, занесете инструмента при оторизиран представител или неговия сервизен агент за ремонт.

ПОДДРЪЖКА

Преди да пристъпите към каквото и да било регулиране, обслужване или поддръжка, първо издърпайте захранващия кабел от електрическия контакт.

Вашият електроинструмент не съдържа никакви детайли, които да се обслужват от потребителя. Никога не използвайте вода или химически препарати за почистване на електроинструмента. Почиствайте го със суха кърпа. Винаги съхранявайте вашия електроинструмент на сухо място. Поддържайте вентилационните отвори на двигателя чисти. Поддържайте всички бутони за управление чисти от прах. От време на време може да виждате искри през вентилационните отвори. Това е нормално и няма да повреди вашия електроинструмент. Ако захранващият кабел бъде повреден, той трябва да бъде подменен от производителя, от обслужващия го представител или от друго компетентно лице с цел избягване на опасности.

ОПАЗВАНЕ НА ОКЛНАТА СРЕДА

 Излезлите от употреба електрически продукти не бива да бъдат изхвърляни заедно с битовите отпадъци. Моля, използвайте рециклиращи съоръжения там, където има такива. Информация за рециклирането можете да получите от местните власти или от съответния търговец на дребно.

ДЕКЛАРАЦИЯ ЗА СЪОТВЕТСТВИЕ

Ние,
Positec Germany GmbH
Postfach 32 02 16, 50796 Cologne, Germany

Декларираме, че продуктът
Описание: **Ъглов шлайф**
Тип **DX33 (33 - обозначение на машината, представител на ъглошлайф)**
Функция **периферно и странично шлифоване**

Отговаря на следните директиви:
2006/42/EC, 2011/65/EU & (EU)2015/863, 2014/30/EU

както и на стандартите
EN IEC 55014-1, EN IEC 55014-2, EN IEC 61000-3-2, EN 61000-3-3, EN 60745-1, EN 60745-2-3, EN IEC 63000

Лице, оторизирано да изготвя техническото досие,
Име: Marcel Filz
Адрес: Positec Germany GmbH Postfach 32 02 16, 50796 Cologne, Germany



2023/02/06
Allen Ding
Заместник-главен инженер, отговарящ за
тестването и сертифицирането
Positec Technology (China) Co., Ltd 18, Dongwang Road,
Suzhou Industrial Park, Jiangsu 215123, P. R. China



CAT[®]



www.catpowertools.com



©2023 Caterpillar. CAT, CATERPILLAR, their respective logos, "Caterpillar Yellow," the "Power Edge" trade dress as well as corporate and product identity used herein, are trademarks of Caterpillar and may not be used without permission. Positec Group Limited, a licensee of Caterpillar Inc

AR01723400